

I. MOUNTING OF INSTALLATION SPRINGS / MOCOWANIE SPRĘŻYNEK MONTAŻOWYCH

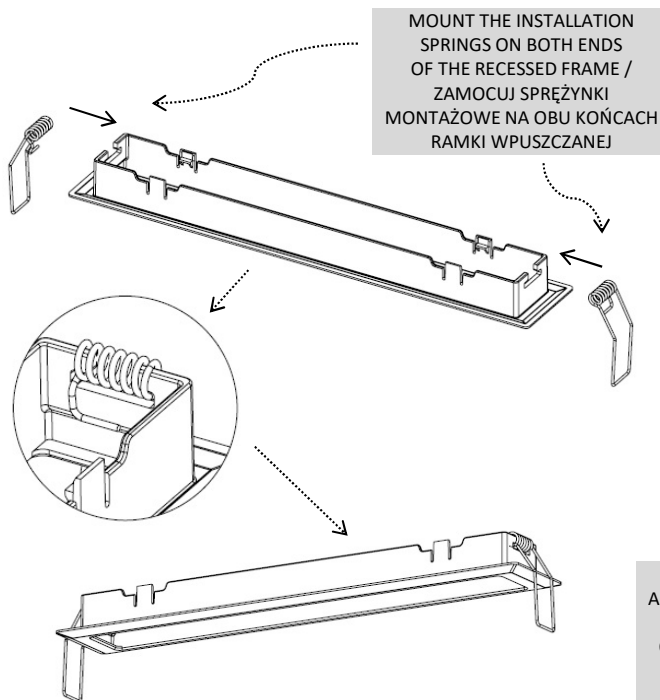

II. MAKING A CUT-OUT / WYKONANIE OTWORU

MAKE A CUT-OUT (SIZE 275 x 40) IN A CEILING / WYKONAJ OTWÓR (275 x 40) W SUFICIE

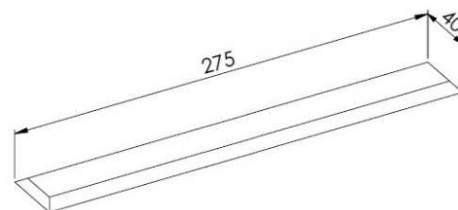

III. WIRING & FRAME SLIDING ON THE LUMINAIRE / OKABLOWANIE & NASUNIĘCIE RAMKI NA OPRAWĘ

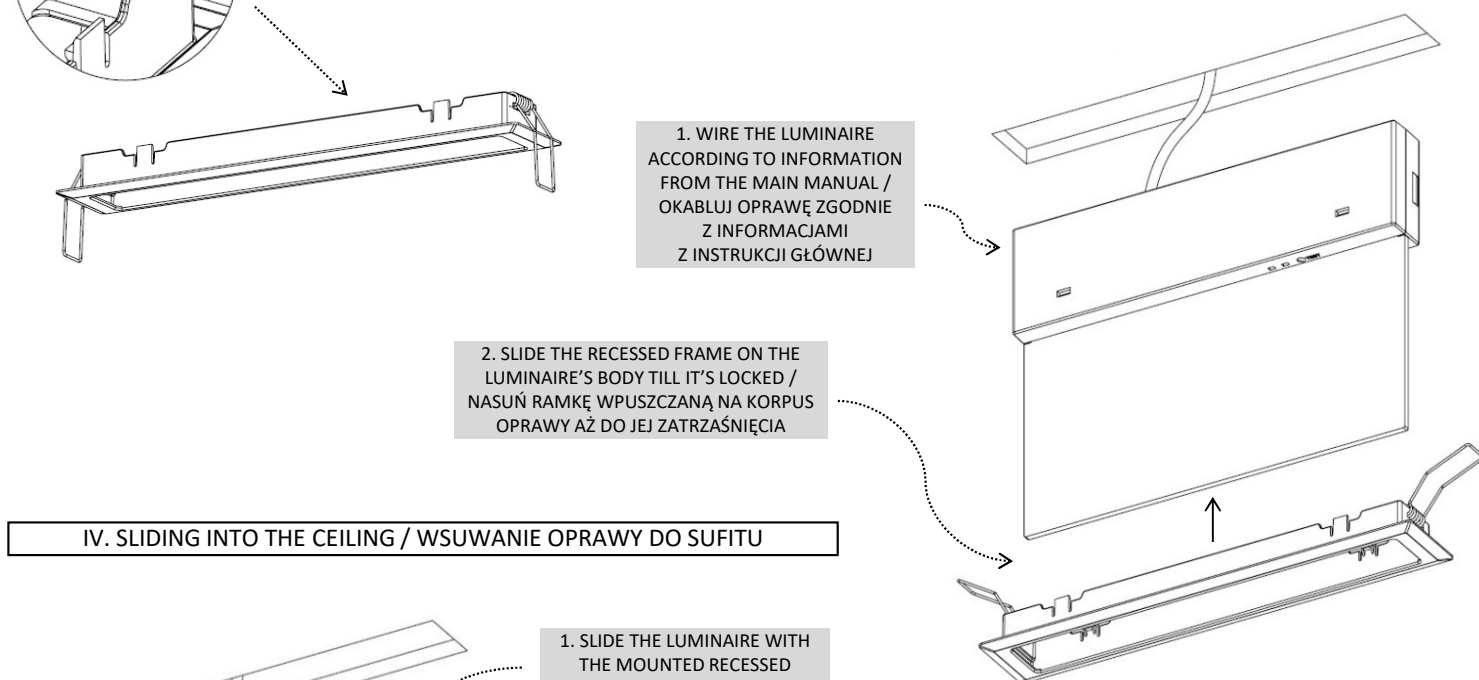

IV. SLIDING INTO THE CEILING / WСУWANIE OPRAWY DO SUFITU

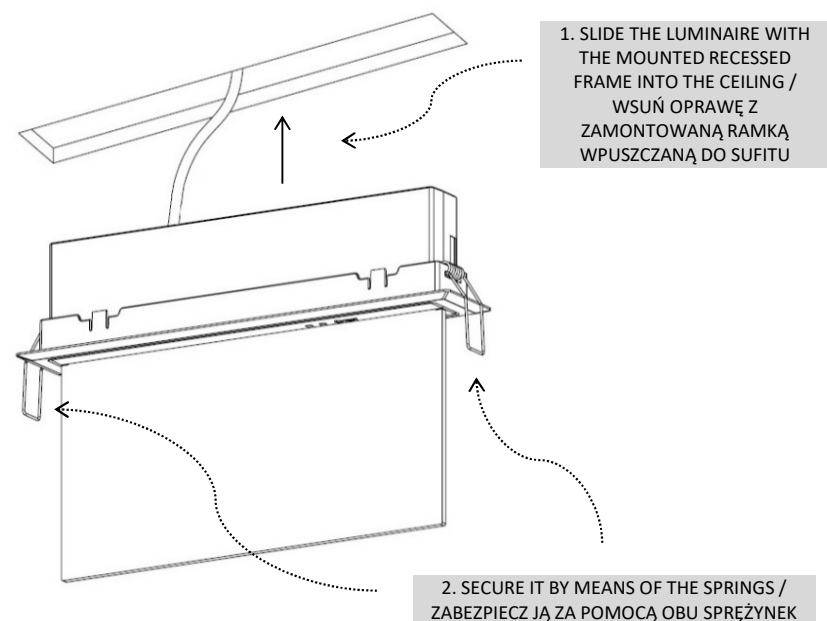

V. AFTER INSTALLATION / OPRAWA PO ZAMONTOWANIU

THE APPEARANCE AFTER INSTALLATION IN THE RECESSED CEILING / WYGLĄD PO ZAINSTALOWANIU W SUFICIE PODWIESZANYM

